



**KUT**

**vibrační síťový třídíč**



- určen pro předčištění, čištění a výrobu osiv u všech zemědělských plodin a zrnitých materiálů
- vysoký výkon při malých rozměrech stroje
- snadná instalace, uvedení do provozu a obsluha
- nízká spotřeba energie

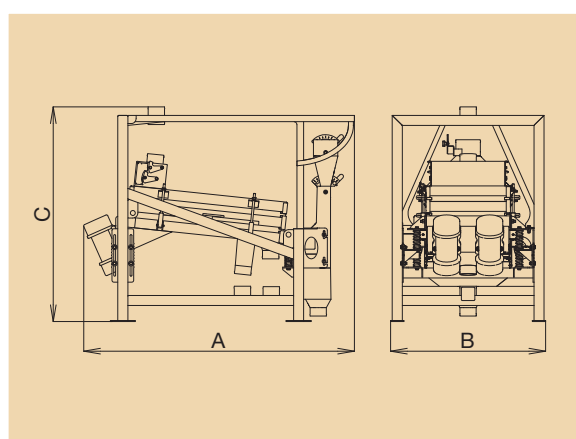
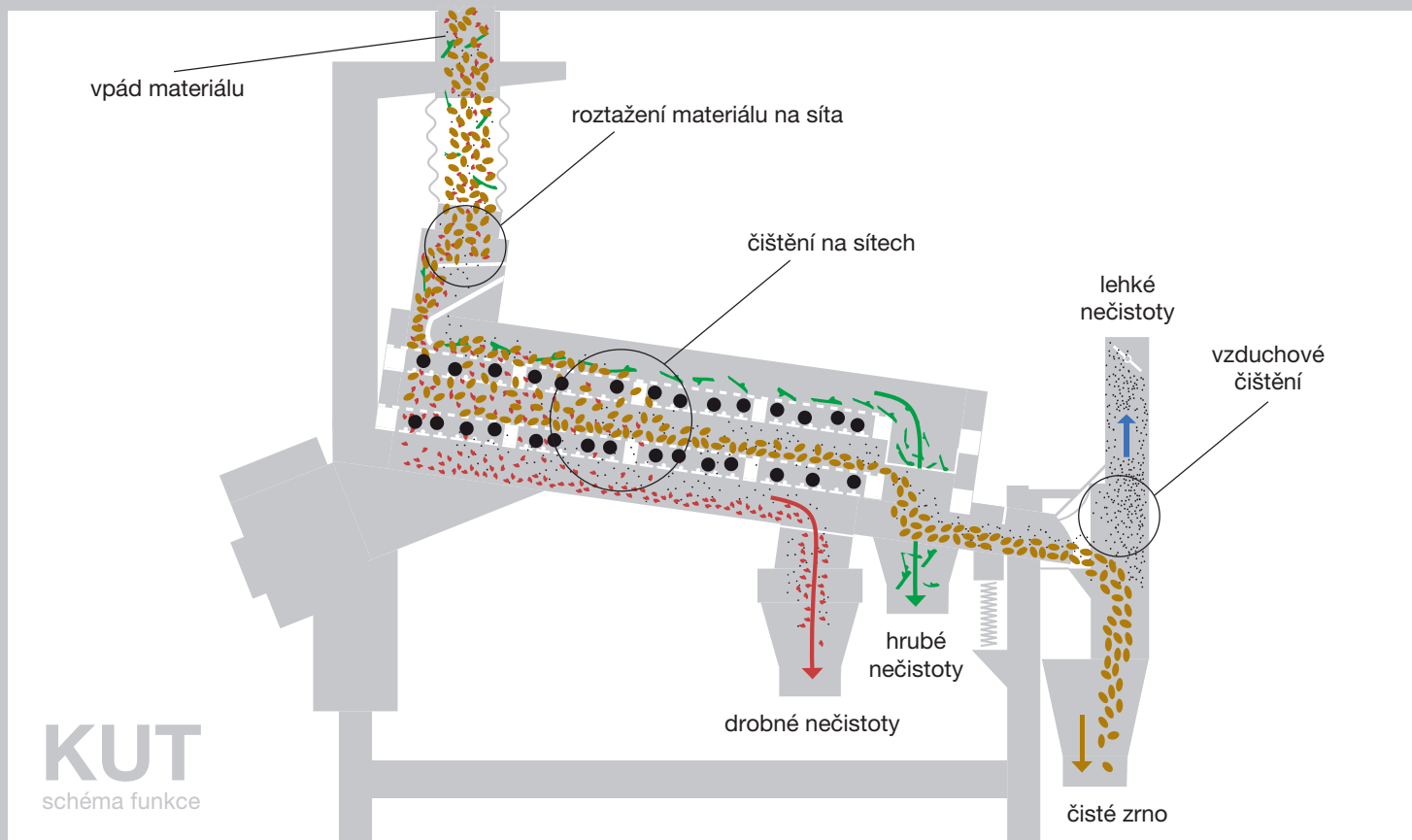

Typ stroje KUT			300	500	800
Parametr	Jednotky				
Výkon *	Předčištění	t/h	1,5	6	15
	Průmyslové čištění	t/h	1	4	10
	Jemné čištění	t/h	0,5	2	5
Sítová plocha hrubá	m <sup>2</sup>		0,3	0,8	1,9
Příkon KUT	kW		0,3	0,5	0,5
Příkon ventilátoru	kW		0,5	1,1	1,5
Hlavní rozměry	Délka (A)	mm	1 170	1 530	1 970
	Šířka (B)	mm	720	920	1 240
	Výška (C)	mm	1 480	1 300	1 560
Hmotnost	kg		140	220	350

\* Výkonové údaje platí pro čištění pšenice, objemová hmotnost 750 kg/m<sup>3</sup>, vlhkost max. 16 %.  
Výkon stroje pro jednotlivé plodiny se mění v závislosti na vlhkosti a míře znečištění suroviny, na kvalitě nastavení a seřízení stroje.

Změna technických údajů vyhrazena.